

OLYMPIA

DE **AT** **CH** Hebelschneider

GB **IE** **CY** Guillotine

FR **BE** **CH** Massicot

ES Cortador de palanca

NL **BE** Hefboomsnijmachine

IT **CH** Taglierina a leva

CZ Páková řezačka

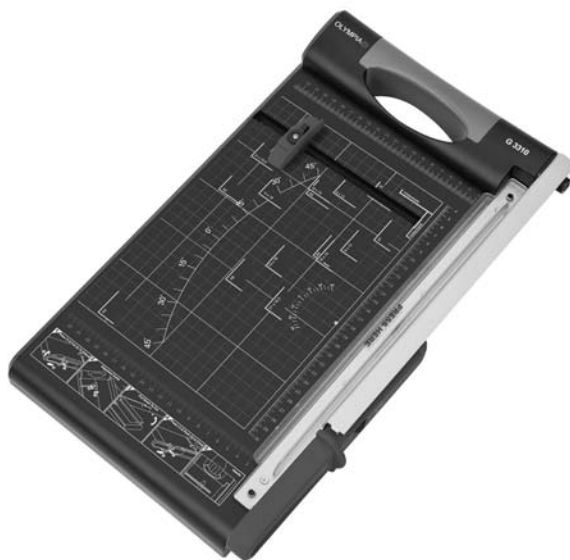

Olympia Business Systems Vertriebs GmbH
Weg zum Wasserwerk 10 • D-45525 Hattingen
<http://www.olympia-vertrieb.de>
(10.07.2009)

OLYMPIA G3310

Deutsch (DE) (AT) (CH)

Wichtige Sicherheitshinweise	5
Haftungsausschluss.....	6
Bestimmungsgemäße Verwendung	6
Leistungsmerkmale.....	6
Bedienelemente	7
Bedienung.....	8
Garantie	10

English (GB) (IE) (CY)

Important Safety Information	11
Exemption From Liability	12
Intended Use.....	12
Features	12
Operating Elements	13
Operation	14
Guarantee	16

Français (FR) (BE) (CH)

Consignes de sécurité importantes	17
Exclusion de la garantie.....	18
Utilisation conforme	18
Caractéristiques	18
Éléments de manipulation	19
Manipulation.....	20
Garantie	22

Español (ES)

Advertencias de seguridad importantes	23
Exclusión de responsabilidad	24
Uso previsto	24
Características prestacionales	24
Elementos de manejo	25
Manejo	26
Garantía	28

Nederlands (NL) (BE)

Belangrijke veiligheidsinformatie	30
Uitsluiting van aansprakelijkheid	31
Bedoeld gebruik	31
Kenmerken	31
Bedieningselementen	32
Bediening	33
Garantie	35

Italiano (IT) (CH)

Importanti indicazioni di sicurezza	36
Esclusione di responsabilità	37
Impiego conforme agli usi previsti	37
Caratteristiche di prestazione	37
Elementi di comando	38
Esercizio	39
Garanzia	41

Česky (CZ)

Důležité bezpečnostní pokyny	42
Vyloučení záruky	43
Používání pro daný účel	43
Výkonnostní znaky	43
Ovládací prvky	44
Obsluha	45
Záruka	47

Wichtige Sicherheitshinweise

Um ein zuverlässiges Arbeiten mit dem Hebelschneider zu gewährleisten, beachten Sie bitte Folgendes:

- 1 Lesen Sie diese Anweisungen bitte sorgfältig durch und beachten Sie sie bei der Handhabung Ihres Geräts.
- 2 Bewahren Sie die Bedienungsanleitung für die zukünftige Benutzung auf.
- 3 Stellen Sie das Gerät vor der Verwendung auf einem ebenen und stabilen Arbeitsplatz auf.
- 4 Fassen Sie beim Bewegen oder Wegstellen des Geräts auf keinen Fall am Messer an.
- 5 Bedienen Sie das Gerät mit zwei Händen.
- 6 Halten Sie lose Teile von Bekleidung, Krawatten, Schmuck, langes Haar oder andere lose Gegenstände von dem Schneidebrett fern. Verletzungsgefahr!
- 7 Das Gerät ist nur für das Schneiden von Papier vorgesehen.
- 8 Entfernen Sie vor dem Schneiden eventuell vorhandene Heft- sowie Büroklammern vom Dokument.
- 9 Das Messer darf weder geschmiert noch geschliffen werden.
- 10 Ist das Messer beschädigt, darf das Gerät nicht betrieben werden.
- 11 Achten Sie darauf, dass Sie Ihre Finger nicht schneiden. Vermeiden Sie grundsätzlich Kontakte mit dem Messer.
- 12 Halten Sie das Gerät für Kinder unzugänglich.
- 13 Kinder oder Minderjährige dürfen das Gerät nur unter Aufsicht eines Erwachsenen betreiben.
- 14 Das Gerät ist nicht für das Schneiden von Fingernägeln vorgesehen.

Haftungsausschluss

Wir übernehmen keine Garantie für die Richtigkeit der Informationen, die sich auf technische Eigenschaften sowie die hier vorliegende Dokumentation beziehen. Das in dieser Dokumentation beschriebene Produkt und ggf. dessen Zubehör unterliegen einer ständigen Verbesserung und Weiterentwicklung. Aus diesem Grund behalten wir uns das Recht vor, Komponenten, Zubehör, technische Spezifikationen sowie die hier vorliegende Dokumentation des Produkts ohne vorherige Ankündigung jederzeit zu ändern.

Bestimmungsgemäße Verwendung

Dieses Schneidegerät darf nur zum Zuschneiden von Papier, Karten, Fotopapier und Laminierfolien benutzt werden.

Jede andere Verwendung gilt als nicht bestimmungsgemäß.

Eigenmächtige Veränderungen oder Umbauten sind nicht zulässig.

Schneiden Sie keine Materialien, die Metall oder Glas enthalten.

Entfernen Sie vor dem Schneiden Büro- und Heftklammern.

Überschreiten Sie nicht die maximale Schnittleistung (max. 10 Blätter).

Leistungsmerkmale

Perfektes Zuschneiden von Fotos, Karten, Ausdrucken oder laminiertem Papier.

- Hebelschneider inklusive Andruckleiste mit Fingerschutz
- Visuelle Positionshilfe in cm (Linien, Winkel, Skala)
- Gummifüße für sicheren Stand
- Maximale Schnittleistung: Maximal 10 Blätter gleichzeitig.
- Größe: 445x270x63 mm (LxBxH)
- Gewicht: 1,2 kg
- Schneidelänge: 330 mm

Bedienelemente

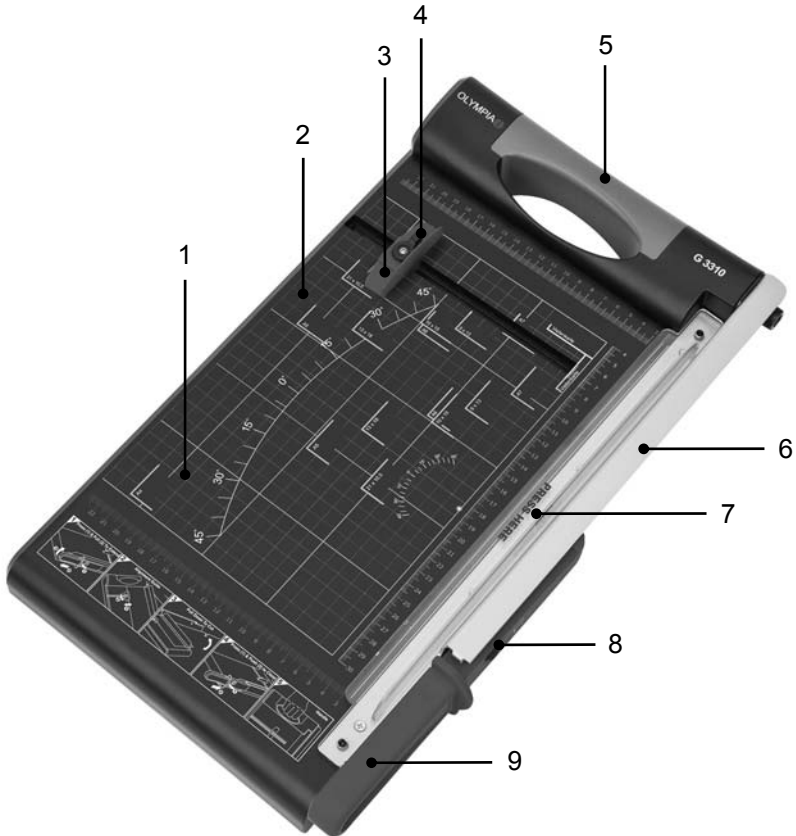

- 1 Auflagefläche
- 2 Visuelle Positionshilfen (Anlegemarkierungen)
- 3 verstellbare Anlageschiene
- 4 Feststelleinrichtung für Anlageschiene
- 5 Tragegriff
- 6 Messer (Klinge aus rostfreiem Stahl)
- 7 Transparente Andruckleiste mit Fingerschutz
- 8 Hebelverriegelung
- 9 Hebelgriff des Schneidehebels

Bedienung

1. Platzieren Sie das Schneidebrett mit der Hebelschneiderseite nach oben auf eine stabile und ebene Oberfläche.
2. Der Schneidehebel ist am Schneidebrett arretiert.
Zum Entriegeln des Schneidehebels gehen Sie folgendermaßen vor:

- Drücken Sie die Hebelverriegelung nach unten (Bild 1/1).
- Ziehen Sie gleichzeitig den Schneidehebel am Hebelgriff nach vorne (Bild 1/2).
- Führen Sie den Schneidehebel nach oben (Bild 1/3).



Bild 1

3. Stellen Sie Anlageschiene so ein, wie Sie diese benötigen (Bild 2):

- Lösen Sie die Feststelleinrichtung der Anlageschiene, indem Sie diese in Position OPEN drehen.
- Verschieben Sie die Anlageschiene.
- Drehen Sie die Feststelleinrichtung wieder in Position CLOSE. Sie haben zwei Möglichkeiten: nach rechts oder nach links drehen.

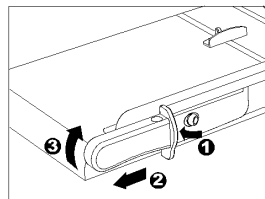

Bild 2

4. Schneiden Sie folgendermaßen:

- Bewegen Sie den Schneidehebel des Schneidebretts nach oben.
- Schieben Sie das zu schneidende Material unter die Andruckleiste und richten Sie es an den Anlegemarkierungen der Auflagefläche aus. Schieben Sie es ggf. gegen die Anlageschiene.
- Drücken Sie mit der einen Hand die Andruckleiste gegen das zu schneidende Material (Bild 3/1).
- Führen Sie mit der anderen Hand den Schneidehebel nach unten, um das Material zu schneiden (Bild 3/2).

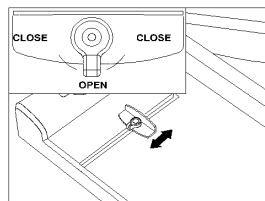

Bild 3

5. Arretieren Sie den Schneidehebel aus Sicherheitsgründen nach verrichteter Arbeit:

- Drücken Sie den Schneidehebel ganz nach unten.
- Drücken Sie die Hebelverriegelung nach unten (Bild 4/1).
- Schieben Sie gleichzeitig den Schneidehebel am Hebelgriff nach hinten (Bild 4/2).

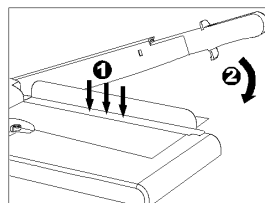

Bild 4

6. Um den Hebelschneider zu transportieren, fassen Sie ihn am Tragegriff an. **Hinweis:** Stellen Sie zuvor sicher, dass der Schneidehebel arretiert ist.

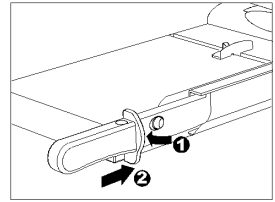

Bild 5

Garantie

Bitte unbedingt aufbewahren!

Liebe Kundin,
Lieber Kunde,

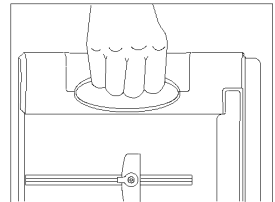
wir freuen uns, dass Sie sich für den Olympia Hebelschneider entschieden haben. Sollte sich an Ihrem Gerät wider Erwarten ein technisches Problem ergeben, beachten Sie bitte folgende Punkte:

- Die Garantiezeit für Ihr Gerät beträgt 24 Monate.
- Bewahren Sie unbedingt den Kaufbeleg und die Originalverpackung auf.
- Sollte ein Problem auftreten, rufen Sie bitte zuerst unsere Hotline an:

0180 5 007514 (0,14 € pro Minute aus dem dt. Festnetz)

Oft kann unser Fachpersonal telefonisch helfen.

- Kann jedoch der Fehler telefonisch nicht beseitigt werden, bitten wir Sie, das Gerät in der Originalverpackung an folgende Anschrift zu senden:

Servicecenter Hattingen
Weg zum Wasserwerk 10
D-45525 Hattingen

Garantiereparaturen können nur mit beigefügtem Kaufbeleg erfolgen.

Herzlichen Dank für Ihr Verständnis.

Mit freundlichen Grüßen
Ihre Olympia Business Systems
Vertriebs GmbH

Verbrauchsmaterial

Sollte die Schneideleiste abgenutzt sein, wenden Sie sich bitte an die Hotline.

Important Safety Information

Please observe the following to ensure the guillotine is used reliably and safely:

- 1 Read this manual thoroughly and observe the instructions and information in it when operating the machine.
- 2 Keep this operating manual in a safe place for future reference.
- 3 Before starting to use the device, set it down on a level, stable working base.
- 4 Never take hold of the knife blades when carrying the device or putting it away.
- 5 Use both hands to operate the device.
- 6 Keep loose clothing, ties, jewellery, long hair and other loose objects away from the cutting unit.
Risk of injury!
- 7 The device has been exclusively designed to cut paper.
- 8 Before cutting, remove any staples or paper clips from the document.
- 9 The cutting blade must be neither greased nor ground.
- 10 The device must not be used if the blade is damaged.
- 11 Pay attention not to cut your fingers.
Avoid contact with the cutting blade at all times.
- 12 Keep the device out of the reach of children.
- 13 Children and minors may only use the device under the supervision of an adult.
- 14 The device is not intended to cut fingernails.

Exemption From Liability

We cannot guarantee that the information which relates to the technical properties of the product or to the product itself contained in this document is correct. The product and, where applicable, its accessories, described in this document are subject to constant improvement and further development. For this reason, we reserve the right to modify components, accessories, technical specifications and related documentation of the product described herein at any time without notice.

Intended Use

This cutting unit may only be used to cut paper, card, photo paper and laminating foil.

Any other use is considered unintended use.

Unauthorised modifications or reconstructions are not permitted.

Never cut any materials with a metallic or glass content.

Remove any paper clips and staples before cutting.

Never exceed the maximum cutting capacity (max. 10 sheets).

Features

For cutting photos, card, printouts or laminated paper perfectly to size.

- Guillotine including pressing rail with finger protection
- Visual positioning aids in cm (lines, angles, scale)
- Rubber footpads for secure, non-slip base
- Maximum cutting capacity: Maximum 10 sheets simultaneously.
- Dimensions: 445x270x63 mm (LxWxH)
- Weight: 1.2 kg
- Cutting length: 330 mm

Operating Elements

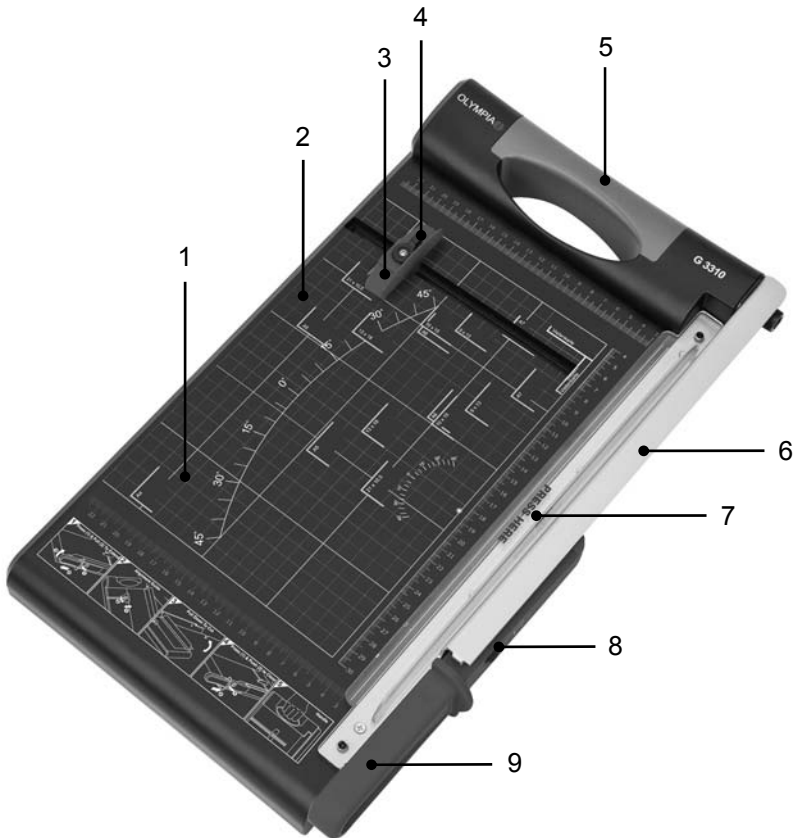

- 1 Base for paper
- 2 Visual positioning aid (aligning marks)
- 3 Adjustable positioning rail
- 4 Lock for paper aligning rail
- 5 Carrying handle
- 6 Guillotine blade (made of stainless steel)
- 7 Transparent pressing rail with finger protection
- 8 Guillotine arm lock
- 9 Handle for guillotine arm

Operation

1. Place the guillotine on a stable, level base with the guillotine side facing up.

2. The guillotine arm is locked on the cutting unit. Proceed as follows to unlock the guillotine arm:

- Press the arm lock downwards (Fig. 1/1).
- At the same time, pull the guillotine arm towards you using the handle (Fig. 1/2).
- Move the guillotine arm upwards (Fig. 1/3).

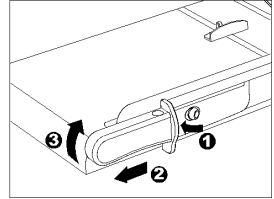

Fig. 1

3. Adjust the aligning rail to the position you require (Fig. 2):

- Release the aligning rail's locking mechanism by turning it to OPEN.
- Slide the aligning rail to the position necessary.
- Turn the locking mechanism back to CLOSE. There are two positions provided: turn to the right or to the left.

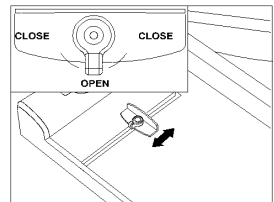

Fig. 2

4. Proceed as follows to make a cut:

- Move the guillotine arm upwards.
- Slide the material to be cut under the pressing rail and align it to the aligning marks on the base. Slide it against the aligning rail, if necessary.
- Press down with one hand on the pressing rail to clamp the material to be cut (Fig. 3/1).
- Use the other hand to move the guillotine arm down and cut the material (Fig. 3/2).

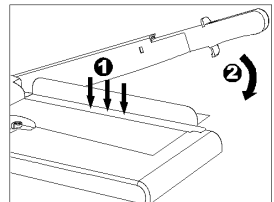

Fig. 3

5. For reasons of safety, lock the guillotine arm again after finishing your work:

- Move the guillotine arm down as far as possible.
- Press the arm lock downwards (Fig. 4/1).
- At the same time, slide the guillotine arm to the rear using the handle (Fig. 4/2).

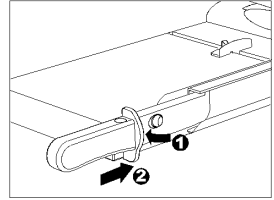

Fig. 4

6. In order to transport the guillotine, carry it by the handle.

Note: Prior to transporting it, ensure that the guillotine arm is locked.

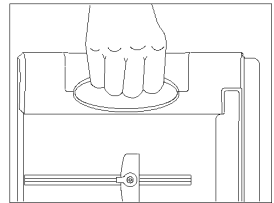

Fig. 5

Guarantee

It is essential to retain this guarantee!

Dear Customer,

We are pleased that you have chosen the Olympia guillotine. Should a technical problem arise with regard to the equipment, please observe the following points:

- The period of guarantee for the equipment is 24 months.
- It is essential to keep the purchase receipt and original packing.
- The first line of action if a problem occurs is to contact our hotline.

+49 180 5 007514 (0.14 € per minute via the German landline)

Our expert personnel can frequently provide help over the phone.

- However, if the problem cannot be solved via telephone, please send the equipment to the following address in its original packing:

Servicecenter Hattingen
Weg zum Wasserwerk 10
D-45525 Hattingen

Repairs under the terms of guarantee can only be completed when the purchase receipt is enclosed.

We are sorry for any inconvenience.

Yours faithfully

Olympia Business Sys-
tems

Vertriebs GmbH

Consumables

If the cutting blade becomes worn, please contact our service hotline.

Consignes de sécurité importantes

Veillez observer ce qui suit pour garantir une utilisation fiable du massicot :

- 1 Lisez attentivement ces instructions et tenez-en compte lorsque vous manipulez votre appareil.
- 2 Conservez le mode d'emploi pour une utilisation future.
- 3 Avant d'utiliser l'appareil, posez-le sur une surface de travail plane et stable.
- 4 Ne touchez en aucun cas la lame si vous déplacez ou rangez l'appareil.
- 5 Maniez l'appareil en vous servant de vos deux mains.
- 6 N'approchez pas du massicot des parties de vêtement volantes, cravates, bijoux, cheveux longs ou autres objets non attachés. Risque de blessures !
- 7 L'appareil n'est prévu que pour couper du papier.
- 8 Retirez les éventuels agrafes et trombones du document avant de couper celui-ci.
- 9 Ne pas graisser ni aiguiser la lame.
- 10 Si celle-ci est endommagée, ne pas faire fonctionner votre appareil.
- 11 Faites attention à ne pas couper vos doigts. Évitez toujours d'entrer en contact avec la lame.
- 12 Faites en sorte que l'appareil ne soit pas accessible aux enfants.
- 13 Les enfants ou les mineurs ne doivent utiliser l'appareil que sous la surveillance d'un adulte.
- 14 Ne pas vous servir de l'appareil pour vous couper les ongles.

Exclusion de la garantie

Nous ne nous portons pas garants de l'exactitude des informations se rapportant aux propriétés techniques ainsi qu'à la présente documentation. Le produit décrit dans cette documentation et, le cas échéant, ses accessoires sont soumis à une amélioration et à un perfectionnement technique constants. C'est pourquoi nous nous réservons le droit de modifier, en tout temps et sans avertissement préalable, des composants, des accessoires, des spécifications techniques ainsi que la présente documentation de ce produit.

Utilisation conforme

N'utilisez ce massicot que pour découper du papier, des cartes, du papier photo et des feuilles plastifiées.

Toute autre utilisation est considérée comme non conforme.

Des modifications ou transformations arbitraires ne sont pas autorisées.

Ne coupez pas de documents contenant du métal ou du verre.

Retirez les éventuels agrafes et trombones du document avant de couper celui-ci.

Ne dépassez jamais la capacité de coupe maximale (max. 10 feuilles).

Caractéristiques

Coupe parfaite de photos, cartes, sorties sur papier ou de papier plastifié

- Massicot avec bras de coupe, y compris barre de pression avec protection des doigts
- Marquage visuel en cm (lignes, angles, graduation)
- Pieds caoutchoutés pour une bonne stabilité
- Capacité de coupe maximale : maximum 10 feuilles en même temps.
- Dimension : 445x270x63 mm (LxlxH)
- Poids : 1,2 kg
- Longueur de coupe : 330 mm

Éléments de manipulation

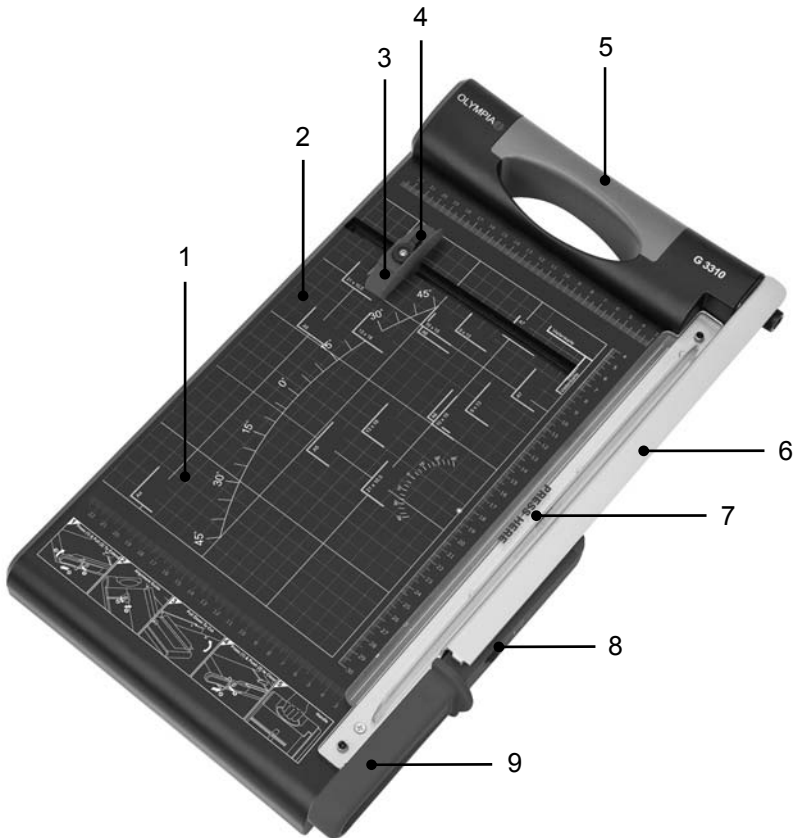

- 1 Surface d'appui
- 2 Marquages visuels (repérages)
- 3 Rail de positionnement mobile
- 4 Dispositif de fixation du rail de positionnement
- 5 Poignée
- 6 Lame (en acier inoxydable)
- 7 Barre de pression transparente avec protection des doigts
- 8 Blocage du bras
- 9 Poignée du bras de coupe

Manipulation

1. Placez le massicot avec le côté bras de coupe vers le haut sur une surface stable et plane.

2. Le bras de coupe est bloqué sur le massicot. Procédez comme suit pour débloquer le bras :

- Appuyez sur le blocage du bras vers le bas (Fig. 1/1).
- Tirez en même temps le bras vers l'avant par la poignée (Fig. 1/2).
- Relevez le bras (Fig. 1/3).

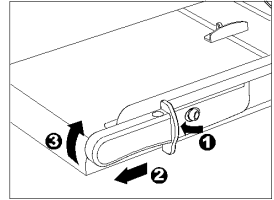

Fig. 1

3. Réglez le rail de positionnement selon vos besoins (Fig. 2) :

- Desserrez le dispositif de fixation du rail en le tournant en position OPEN.
- Déplacez le rail.
- Tournez le dispositif de fixation en position CLOSE. Vous avez deux possibilités : tourner vers la droite ou vers la gauche.

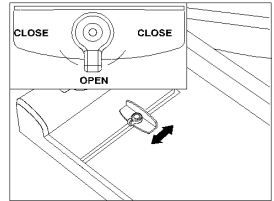

Fig. 2

4. Coupez comme suit :

- Déplacez le bras de coupe du massicot vers le haut.
- Poussez le document à couper sous la barre de pression et ajustez-le sur les repérages de la surface d'appui. Poussez le document contre le rail de repérage.

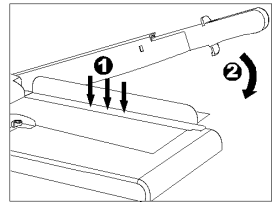

Fig. 3

- Appuyez avec une main la barre de pression contre le document à découper (Fig. 3/1).
- Abaissez avec l'autre main le bras de coupe pour couper le document (Fig. 3/2).

5. Par sécurité, bloquez le bras de coupe après avoir terminé la coupe :
- Appuyez complètement sur le bras de coupe en fin de course.
 - Appuyez vers le bas sur le blocage du bras (Fig. 4/1).
 - Tirez en même temps le bras vers l'arrière par la poignée (Fig. 4/2).

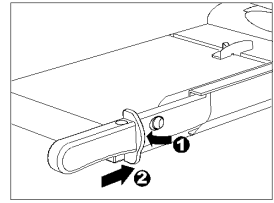

Fig. 4

6. Prenez le massicot par la poignée pour le transporter.
- Remarque :** assurez-vous auparavant que le bras de coupe est bloqué.

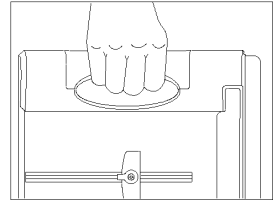

Fig. 5

Garantie

Conservez impérativement le bon de garantie !

Chère cliente,

Cher client,

nous nous réjouissons que votre choix se soit porté sur le massicot d'Olympia. Si, contre toute attente, vous deviez avoir un problème technique, veuillez tenir compte des points suivants :

- La durée de garantie de votre appareil est de 24 mois.
- Conservez absolument le bon d'achat et l'emballage d'origine.
- En cas de problème, appelez tout d'abord notre ligne directe.

+49 180 5 007514 (0,14 € par minute
à l'intérieur du réseau fixe allemand)

Notre personnel spécialisé peut souvent vous aider par téléphone.

- Si le défaut ne pouvait toutefois être supprimé par téléphone, nous vous prions de retourner l'appareil dans son emballage original à l'adresse suivante :

Servicecenter Hattingen
Weg zum Wasserwerk 10
D-45525 Hattingen

Les réparations sous garantie ne peuvent être effectuées que sur présentation du bon d'achat.

Nous vous remercions de votre compréhension.

Olympia Business Sys-
tems

Vertriebs GmbH

Matériel d'usage

Si la bande de coupe est usée, veuillez vous adresser à la ligne directe.

Advertencias de seguridad importantes

Tenga en cuenta los aspectos siguientes a fin de garantizar un trabajo fiable con el cortador de palanca:

- 1 Lea las presentes instrucciones detenidamente y téngalas en cuenta a la hora de manejar el aparato.
- 2 Guarde el manual de instrucciones para cualquier utilización posterior.
- 3 Coloque el aparato sobre un puesto de trabajo plano y estable antes de utilizarlo.
- 4 Evite cualquier contacto con el cuchillo al mover o guardar el aparato.
- 5 Maneje el aparato siempre con las dos manos.
- 6 Mantenga alejadas de la base de corte las partes sueltas de la ropa, corbatas, bisutería, pelo largo u otros objetos sueltos.
¡Peligro de lesiones!
- 7 El aparato sólo está previsto para cortar papel.
- 8 Retire todas las grapas y todos los clips del documento antes de realizar el corte.
- 9 El cuchillo no se debe lubricar ni afilar.
- 10 Si el cuchillo está dañado, no se debe utilizar el aparato.
- 11 Preste atención a que no se corte los dedos.
Evite en principio cualquier contacto con el cuchillo.
- 12 Mantenga el aparato fuera del alcance de los niños.
- 13 Los niños o menores de edad sólo deben utilizar el aparato bajo la supervisión de un adulto.
- 14 El aparato no está previsto para cortar las uñas.

Exclusión de responsabilidad

No asumimos garantía alguna para la integridad de la información que se refiere a características técnicas, así como a la presente documentación. El producto descrito en la presente documentación y, en caso dado, sus accesorios están sujetos a la mejora continua y al desarrollo ulterior. Por este motivo, nos reservamos el derecho de modificar en cualquier momento y sin previa notificación los componentes, accesorios, especificaciones técnicas, así como la presente documentación del producto.

Uso previsto

Este aparato cortador sólo se debe usar para el corte de papel, tarjetas, papel fotográfico y películas transparentes de laminación.

Cualquier otro uso será considerado no previsto.

Se prohíbe expresamente cualquier modificación o transformación.

No corte materiales que contengan metal o vidrio.

Retire todos los clips y todas las grapas antes de cortar.

No sobrepase la máxima capacidad de corte (como máximo 10 hojas).

Características prestacionales

Perfecto corte de fotos, tarjetas, copias impresas o papel laminado.

- Cortador de palanca, regleta de apriete con protección para los dedos incluida
- Ayuda de posicionamiento visual en cm (líneas, ángulos, escala)
- Patas de goma para una colocación segura
- Máxima capacidad de corte: como máximo, 10 hojas al mismo tiempo.
- Dimensiones: 445x270x63 mm (longitud x anchura x altura)
- Peso: 1,2 kg
- Longitud de corte: 330 mm

Elementos de manejo

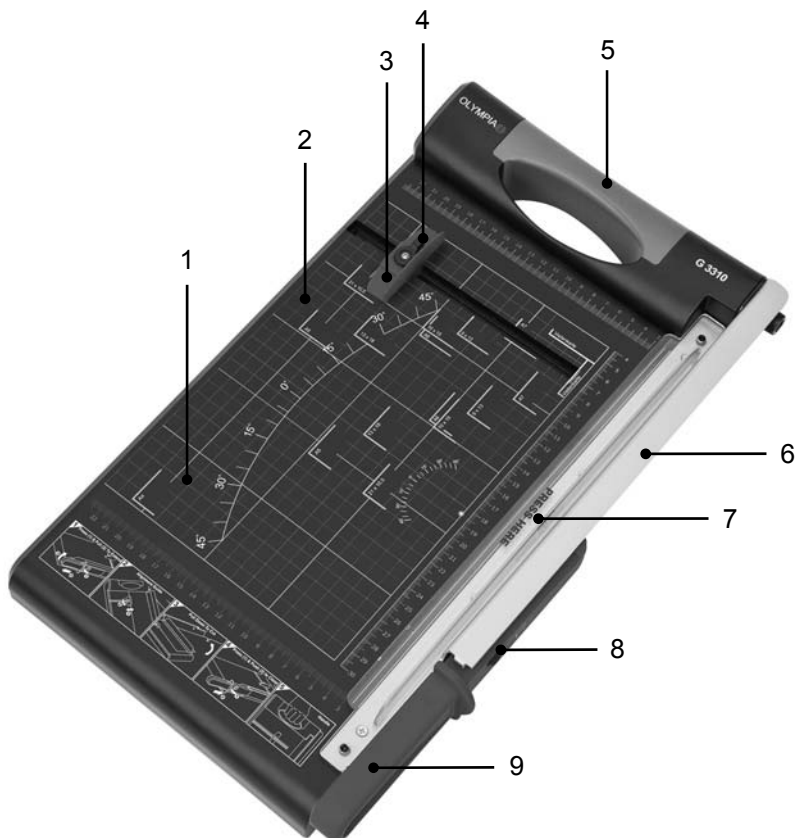

- 1 Superficie de apoyo
- 2 Ayudas de posicionamiento visual (marcas de colocación)
- 3 Riel de colocación ajustable
- 4 Dispositivo de retención para el riel de colocación
- 5 Manija de transporte
- 6 Cuchillo (filo de acero inoxidable)
- 7 Regleta de apriete transparente con protección para los dedos
- 8 Bloqueo de palanca
- 9 Manija de la palanca de corte

Manejo

1. Posicione la base de corte con el lado del cortador de palanca hacia arriba sobre una base estable y nivelada.
2. La palanca de corte está fijada en la base de corte.
Proceda como sigue para desbloquear la palanca de corte:

- Pulse el bloqueo de palanca hacia abajo (figura 1/1).
- Tire al mismo tiempo la palanca de corte con la manija de palanca hacia delante (figura 1/2).
- Lleve la palanca de corte hacia arriba (figura 1/3).



Figura 1

3. Ajuste el riel de colocación según sus necesidades (figura 2):
 - Suelte el dispositivo de retención del riel de colocación girándolo a la posición OPEN.
 - Desplace el riel de colocación.
 - Vuelva a girar el dispositivo de retención a la posición CLOSE. Hay dos posibilidades: girar a la derecha o a la izquierda.

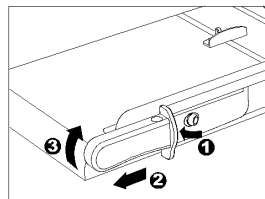

Figura 2

4. Realice el corte de la siguiente manera:
 - Mueva la palanca de corte de la base de corte hacia arriba.
 - Coloque el material a cortar debajo de la regleta de apriete y alinéelo con las marcas de colocación de la superficie de apoyo. Si fuera necesario, deslícelo hasta el que entre en contacto con el riel de colocación.
 - Pulse la regleta de apriete con una mano contra el material a cortar (figura 3/1).
 - Lleve la palanca de corte con la otra mano hacia abajo para cortar el material (figura 3/2).

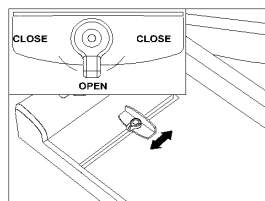

Figura 3

5. Fije la palanca de corte por motivos de seguridad una vez finalizado el trabajo:
- Pulse la palanca de corte completamente hacia abajo.
 - Pulse el bloqueo de palanca hacia abajo (figura 4/1).
 - Deslice al mismo tiempo la palanca de corte con la manija de palanca hacia atrás (figura 4/2).

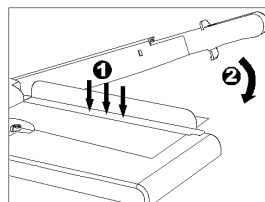

Figura 4

6. Para transportar el cortador de palanca, cójalo por la manija de transporte. **Advertencia:** Asegúrese previamente de que la palanca de corte esté correctamente fijada.

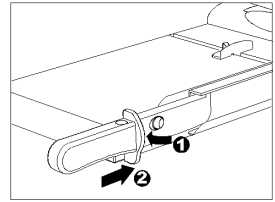

Figura 5

Garantía

¡Guardar en un sitio adecuado!

Estimado/a cliente:

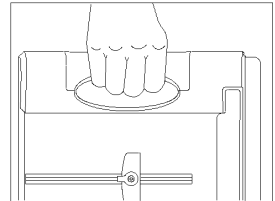
Nos alegramos de que usted se haya decidido por un cortador de palanca de Olympia. Si en contra de lo esperado se produce algún problema técnico en el aparato, se deben tener en cuenta los siguientes puntos:

- El periodo de garantía del aparato es de 24 meses.
- Resulta imprescindible guardar el justificante de compra y el embalaje original.
- En caso de que surja cualquier problema, debe llamar primero a la línea de asistencia telefónica:

+49 180 5 007514 (0,14 € por minuto desde la red fija en Alemania)

En muchas ocasiones nuestro personal especializado puede solucionar el problema por teléfono.

- No obstante, si no fuera posible eliminar el error por teléfono, rogamos que se nos envíe el aparato en su embalaje a la siguiente dirección:

Centro de Servicio Técnico Hattingen
Weg zum Wasserwerk 10
D-45525 Hattingen

Sólo se pueden realizar reparaciones bajo garantía si se adjunta el justificante de compra.

Muchas gracias por su comprensión.

Muy atentamente
Olympia Business
Systems
Vertriebs GmbH

Material de consumo

Si la regleta de corte estuviera gastada, dirijase a la línea de asistencia telefónica.

Belangrijke veiligheidsinformatie

Volg de onderstaande aanwijzingen op om er zeker van te zijn dat u de hefboomsnijmachine op de juiste manier gebruikt:

- 1 Lees deze instructies aandachtig door en volg ze op bij het gebruik van het apparaat.
- 2 Bewaar de gebruiksaanwijzing voor toekomstig gebruik.
- 3 Plaats het apparaat vóór gebruik op een vlakke en stabiele ondergrond.
- 4 Raak bij het bewegen of wegzetten van het apparaat in geen geval het mes aan.
- 5 Bedien het apparaat altijd met twee handen.
- 6 Houd loszittende delen van kleding, stropdassen, sieraden, lang haar of andere losse voorwerpen weg van de snijplaat.
Gevaar voor persoonlijk letsel!
- 7 Het apparaat is alleen bedoeld voor het snijden van papier.
- 8 Verwijder vóór het snijden alle nietjes en paperclips uit het document.
- 9 Het mes mag niet worden gesmeerd of geslepen.
- 10 Als het mes beschadigd is, mag het apparaat niet worden gebruikt.
- 11 Zorg ervoor dat u zich niet in de vingers snijdt.
Raak het mes nooit aan.
- 12 Houd het apparaat buiten bereik van kinderen.
- 13 Kinderen en minderjarigen mogen het apparaat alleen gebruiken onder toezicht van een volwassene.
- 14 Het apparaat is niet bedoeld voor het knippen van vingernagels.

Uitsluiting van aansprakelijkheid

Wij aanvaarden geen enkele aansprakelijkheid voor de juistheid van deze gebruiksaanwijzing en van de informatie die betrekking heeft op technische eigenschappen van het product. Het in deze documentatie beschreven product en de bijbehorende accessoires worden voortdurend verder ontwikkeld en verbeterd. Daarom behouden wij ons het recht voor om componenten, accessoires, technische specificaties en deze gebruiksaanwijzing zonder voorafgaande aankondiging op elk gewenst moment te wijzigen.

Bedoeld gebruik

Dit snijapparaat mag alleen worden gebruikt voor het op maat snijden van papier, kaarten, fotopapier en lamineerfolies.

Elk ander gebruik is in strijd met de voorschriften.

Eigenmachtige wijzigingen of ombouw zijn niet toegestaan.

Snij geen materialen die metaal of glas bevatten.

Verwijder vóór het snijden paperclips en nietjes.

Houd u aan de maximale snijcapaciteit (maximaal 10 bladen).

Kenmerken

Nauwkeurig op maat snijden van foto's, kaarten, prints of gelamineerd papier

- Hefboomsnijmachine inclusief aandruklijst met vingerbescherming
- Visuele positioneringshulp in cm (lijnen, hoeken, schaal)
- Rubber pootjes voor stabiele plaatsing
- Snijcapaciteit: Maximaal 10 bladen tegelijk.
- Afmetingen: 445×270×63 mm (l×b×h)
- Gewicht: 1,2 kg
- Snijlengte: 330 mm

Bedieningselementen

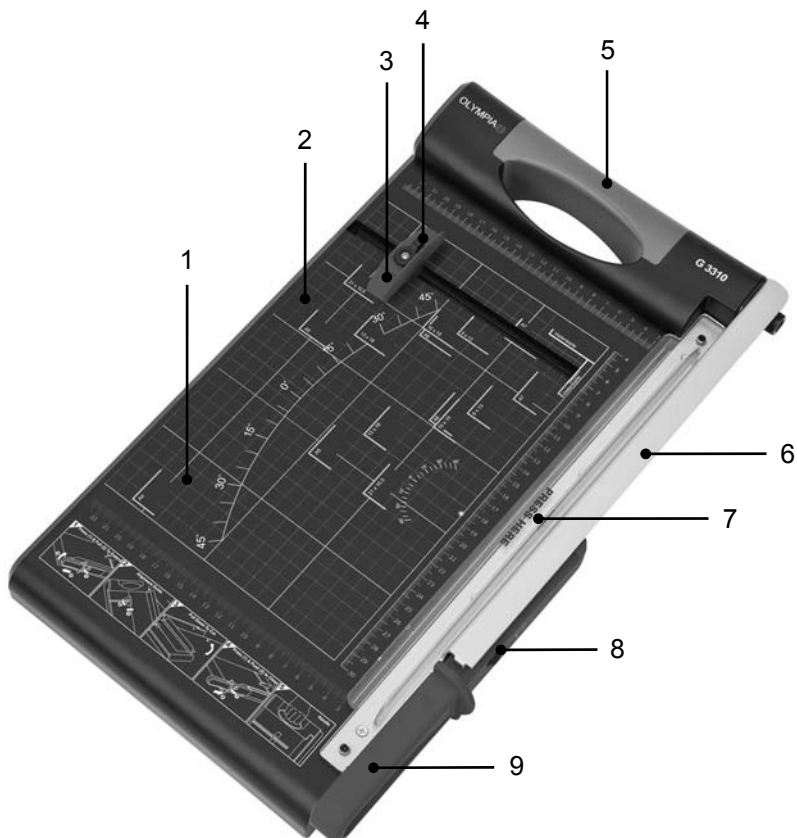

- 1 Oplegvlak
- 2 Visuele positioneringshulp (aanlegmarkeringen)
- 3 Verstelbare aanleglijst
- 4 Vastzetinrichting voor aanleglijst
- 5 Draaggreep
- 6 Mes (lemmet van roestvast staal)
- 7 Transparante aandruklijst met vingerbescherming
- 8 Hefboomvergrendeling
- 9 Greep van de snijhefboom

Bediening

1. Plaats de snijplaat met de hefboomsnijkant naar boven op een stabiele en vlakke ondergrond.
2. De snijhefboom is op de snijplaat vergrendeld.
Om de snijhefboom te ontgrendelen gaat u als volgt te werk:

- Druk de hefboomvergrendeling naar onderen (afb. 1/1).
- Trek tegelijkertijd de snijhefboom aan de greep naar voren (afb. 1/2).
- Geleid de snijhefboom naar boven (afb. 1/3).

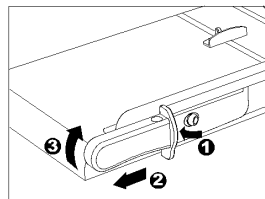

Afb. 1

3. Stel de aanleglijst op de juiste manier in (afb. 2):
 - Draai de vastzetinrichting van de aanleglijst in de stand OPEN om de aanleglijst los te maken.
 - Verschuif de aanleglijst.
 - Draai de vastzetinrichting weer in de stand CLOSE. U hebt twee mogelijkheden: rechts- of linksom draaien.

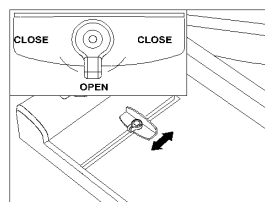

Afb. 2

4. Snij als volgt:

- Beweeg de snijhefboom van de snijplaat naar boven.
- Schuif het te snijden materiaal onder de aandruklijst en lijn het aan de hand van de aanlegmarkeringen op het oplegvlak uit. Schuif het indien nodig tegen de aanleglijst.
- Druk met de ene hand de aandruklijst tegen het te snijden materiaal (afb. 3/1).
- Geleid met uw andere hand de snijhefboom naar onderen om het materiaal te snijden (afb. 3/2).

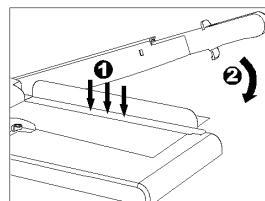

Afb. 3

5. Vergrendel de snijhefboom voor de veiligheid na afronding van de werkzaamheden:

- Druk de hefboom voor het snijden helemaal naar onderen.
- Druk de hefboomvergrendeling naar onderen (afb. 4/1).
- Duw tegelijkertijd de snijhefboom aan de greep naar achteren (afb. 4/2).

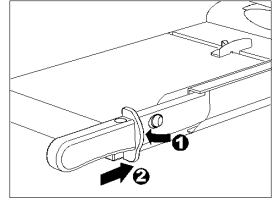

Afb. 4

6. Pak de hefboomsnijmachine aan de draaggreep op om haar te transporteren. **Opmerking:** Zorg er van tevoren voor dat de snijhefboom vergrendeld is.

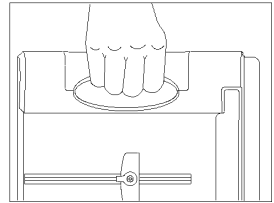

Afb. 5

Garantie

Beslist goed opbergen!

Geachte klant,

Het verheugt ons dat u voor de hefboomsnijmachine van Olympia hebt gekozen. Als het apparaat tegen de verwachting in een technisch probleem heeft, verzoeken wij u op de volgende punten te letten:

- De garantieperiode voor het apparaat bedraagt 24 maanden.
- Bewaar beslist de aankoopbon en de originele verpakking.
- Als er een probleem optreedt, verzoeken wij u eerst onze hotline te bellen:

+49 180 5 007514 (0,14 € per minuut vanuit het vaste net)

Ons vakbekwaam personeel kan u vaak al telefonisch verder helpen.

- Als de fout echter niet telefonisch kan worden verholpen, verzoeken wij u om het apparaat in de originele verpakking naar het volgende adres te zenden:

Servicecenter Hattingen
Weg zum Wasserwerk 10
45525 Hattingen (D)

Reparaties in het kader van de garantie kunnen alleen worden uitgevoerd als de aankoopbon wordt meegezonden.

Wij danken u voor uw begrip.

Met vriendelijke groet,
Olympia Business
Systems
Vertriebs GmbH

Verbruiksmateriaal

Als de snijlijst versleten is, kunt u contact opnemen met de hotline.

Importanti indicazioni di sicurezza

L'esercizio affidabile della taglierina a leva richiede l'osservanza di quanto segue:

- 1 Leggere attentamente le presenti istruzioni ed osservarle scrupolosamente durante l'utilizzo dell'apparecchio.
- 2 Conservare le istruzioni per l'uso per gli utilizzi futuri.
- 3 Prima dell'esercizio, posizionare l'apparecchio in un punto di lavoro fisso e piano.
- 4 Durante le operazioni di movimentazione o conservazione dell'apparecchio non è consentito entrare in contatto con i coltelli.
- 5 Adoperare l'apparecchio posizionato in un punto di lavoro fisso con entrambe le mani.
- 6 Tenere lontano dal refillatore lembi di abbigliamento, cravatte, gioielli, capelli lunghi o altri oggetti liberi.
Pericolo di lesioni!
- 7 L'apparecchio va adoperato unicamente per tagliare carta.
- 8 Prima di procedere al taglio, rimuovere eventuali graffette o clip dal documento.
- 9 Non è consentito lubrificare o rettificare il coltello.
- 10 Non è consentito utilizzare il dispositivo con coltello danneggiato.
- 11 Fare attenzione a non tagliarsi le dita.
Evitare in linea generale qualsiasi contatto con il coltello.
- 12 Tenere lontano l'apparecchio dalla portata dei bambini.
- 13 L'utilizzo dell'apparecchio da parte di bambini o minori è consentito solo alla presenza di adulti.
- 14 L'apparecchio non va adoperato per il taglio delle unghie delle mani.

Esclusione di responsabilità

In qualità di costruttore non rispondiamo per l'esattezza delle informazioni relative alle caratteristiche tecniche e della presente documentazione. Il prodotto descritto in questa documentazione ed i suoi accessori eventualmente necessari sono soggetti a continue migliorie e sviluppo. Pertanto ci riserviamo il diritto di modificare in qualsiasi momento e senza preavviso alcuno componenti, accessori, specifiche tecniche e la presente documentazione di prodotto.

Impiego conforme agli usi previsti

La presente taglierina va usata esclusivamente per tagliare carta, cartoline, carta fotografica e pellicole di plastificazione.

Qualsiasi altro impiego è da ritenersi non conforme alle disposizioni.

Non sono ammesse modifiche o variazioni arbitrarie.

Non tagliare materiali contenenti metallo o vetro.

Rimuovere prima del taglio sempre eventuali graffette o clip.

Non superare lo spessore di taglio massimo consentito (max. 10 fogli).

Caratteristiche di prestazione

Perfetto taglio di fotografie, cartoline, stampe o carta laminata.

- Taglierina a leva incluso profilo pressore con paramano
- Dispositivo visivo di posizionamento in cm (linee, angoli, scala)
- Piedini in gomma per una tenuta sicura
- Max. spessore di taglio: massimo 10 fogli contemporaneamente
- Dimensioni: 445x270x63 mm (LxPxA)
- Peso: 1,2 kg
- Lunghezza di taglio: 330 mm

Elementi di comando

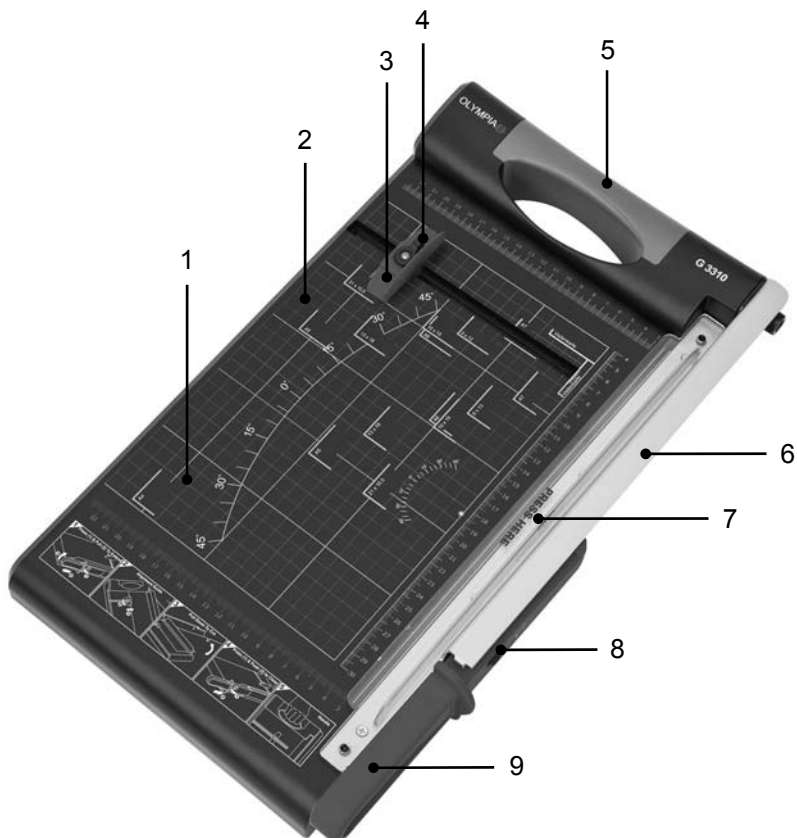

- 1 Superficie di appoggio
- 2 Dispositivi visivi di posizionamento (contrassegni di messa in posizione)
- 3 Guida di posizionamento regolabile
- 4 Fermo per guida di posizionamento
- 5 Impugnatura
- 6 Coltello (lama in acciaio inossidabile)
- 7 Profilo pressore trasparente con paramano
- 8 Arresto della leva
- 9 Impugnatura della leva di taglio

Esercizio

1. Posizionare il refillatore con taglierina a leva rivolta in alto su una superficie piana e compatta.
2. La leva di taglio è bloccata sul refillatore.
Per sbloccare la leva di taglio, procedere come segue:

- Abbassare il dispositivo di blocco della leva (figura 1/1).
- Tirare contemporaneamente in avanti la leva di taglio afferrandola dall'impugnatura (figura 1/2).
- Sollevare la leva di taglio (figura 1/3).



Figura 1

3. Spostare la guida di posizionamento in base alle esigenze (figura 2):

- Rilasciare il fermo della guida di posizionamento girandolo in posizione OPEN.
- Spostare la guida di posizionamento.
- Girare quindi di nuovo il fermo in posizione CLOSE. Le possibilità sono due: girare a destra o girare a sinistra.

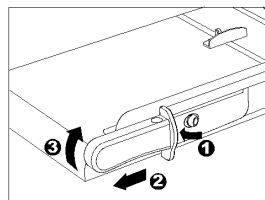

Figura 2

4. Per tagliare, procedere come segue:

- Sollevare la leva di taglio del refillatore.
- Introdurre il materiale da tagliare sotto il profilo pressore e posizionarlo correttamente con riguardo ai contrassegni di messa in posizione della superficie di appoggio. Spingerlo se occorre contro la guida di posizionamento.
- Spingere con una mano il profilo pressore contro il materiale da tagliare (figura 3/1).
- Abbassare quindi con l'altra mano la leva di taglio in modo da tagliare il materiale (figura 3/2).

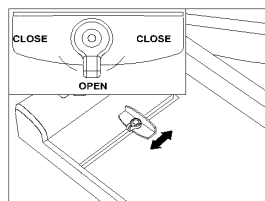

Figura 3

5. Una volta conclusa la lavorazione, bloccare per motivi di sicurezza la leva di taglio:

- Abbassare completamente la leva di taglio.
- Abbassare il dispositivo di blocco della leva (figura 4/1).
- Spingere contemporaneamente indietro la leva di taglio afferrandola dall'impugnatura (figura 4/2).

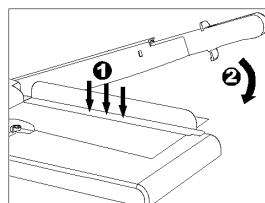

Figura 4

6. Per trasportare la taglierina a leva, afferrarla dall'impugnatura.

Nota: Assicurarsi prima di tale operazione che la leva di taglio risulti bloccata.

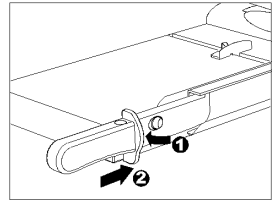

Figura 5

Garanzia

Conservare assolutamente!

Gentile cliente,

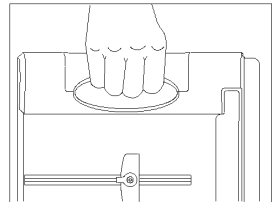
ci congratuliamo con voi per la scelta della taglierina a leva Olympia. Nel caso di imprevisti problemi tecnici vi preghiamo di considerare quanto segue:

- Il periodo di garanzia per il vostro apparecchio copre 24 mesi.
- Conservare necessariamente lo scontrino di acquisto e la confezione originale.
- In caso di problemi, rivolgetevi innanzitutto al nostro servizio telefonico di assistenza chiamando al numero:

+49 180 5 007514 (0,14 € al minuto da rete fissa in Germania)

Spesso il nostro personale tecnico è in grado di offrire aiuto al telefono.

- Non sempre è comunque possibile eliminare l'errore telefonicamente; in tal caso può rendersi necessario inviare l'apparecchio all'interno della confezione originale al seguente indirizzo:

Service-Center/Centro di assistenza Hattingen
Weg zum Wasserwerk 10
D-45525 Hattingen

Riparazioni eseguite nel periodo di garanzia sono possibili soltanto in virtù dello scontrino d'acquisto accluso all'apparecchio.

Grazie per la vostra collaborazione.

Cordiali saluti
Olympia Business
Systems
Vertriebs GmbH

Materiali di consumo

Con sistema a lama usurato, si prega di rivolgersi al nostro servizio telefonico di assistenza.

Důležité bezpečnostní pokyny

Respektujte prosím následující pokyny, aby bylo zaručeno spolehlivé zacházení s pákovou řezačkou.

- 1 Pozorně si prosím přečtěte tyto pokyny a dodržujte je při manipulaci s Vaším přístrojem.
- 2 Návod k obsluze uschovejte pro pozdější použití.
- 3 Před použitím postavte přístroj na rovné a stabilní pracovní místo.
- 4 Při přemístění nebo odstavení přístroje se v žádném případě nedotýkejte nože.
- 5 Přístroj obsluhujte oběma rukama.
- 6 Volné části oděvu, kravaty, šperky, dlouhé vlasy nebo jiné volné předměty udržujte v bezpečné vzdálenosti od přístroje.
Nebezpečí zranění!
- 7 Přístroj je určen pouze k řezání papíru.
- 8 Před řezáním odstraňte z dokumentu případně se vyskytující sešívací svorky nebo kancelářské sponky.
- 9 Nůž se nesmí mazat ani brousit.
- 10 Přístroj nelze provozovat v případě, že je nůž poškozen.
- 11 Dávejte pozor, abyste si nepořezali prsty.
Zásadně se vyhýbejte přímému kontaktu s nožem.
- 12 Zabraňte přístupu dětí k přístroji.
- 13 Děti a nezletilí smějí přístroj provozovat pouze pod dohledem dospělé osoby.
- 14 Přístroj není určen ke stříhání nehtů.

Vyloučení záruky

Nepřebíráme žádnou záruku za správnost informací, které se týkají technických vlastností a zde předložené dokumentace. V této dokumentaci popsaný výrobek, respektive jeho příslušenství jsou neustále zlepšovány a dále vyvíjeny. Z tohoto důvodu si vyhrazujeme právo, bez předchozího oznámení kdykoliv změnit komponenty, příslušenství, technické specifikace i tuto dokumentaci výrobku.

Používání pro daný účel

Tato řezačka smí být používána pouze za účelem seříznutí papíru, pohlednic, fotopapíru a laminovacích fólií.

Jakékoliv jiné použití se považuje za použití neodpovídající účelu.

Svévolné provádění změn nebo přestaveb není přípustné.

Neřezejte žádné materiály, které obsahují kov nebo sklo.

Před řezáním odstraňte případně se vyskytující kancelářské sponky a sešivací svorky.

Nepřekračujte maximální řezný výkon (max. 10 listů).

Výkonnostní znaky

Dokonalé seříznutí fotografií, pohlednic, výtisků nebo laminovaného papíru.

- páková řezačka + přítlačná lišta s prstovou ochranou
- vizuální polohovací pomůcka v cm (čáry, úhly, stupnice)
- pryžové patky pro bezpečné umístění
- maximální řezný výkon: maximálně 10 listů najednou.
- rozměry: 445x270x63 mm (DxŠxV)
- hmotnost: 1,2 kg
- délka řezu: 330 mm

Ovládací prvky

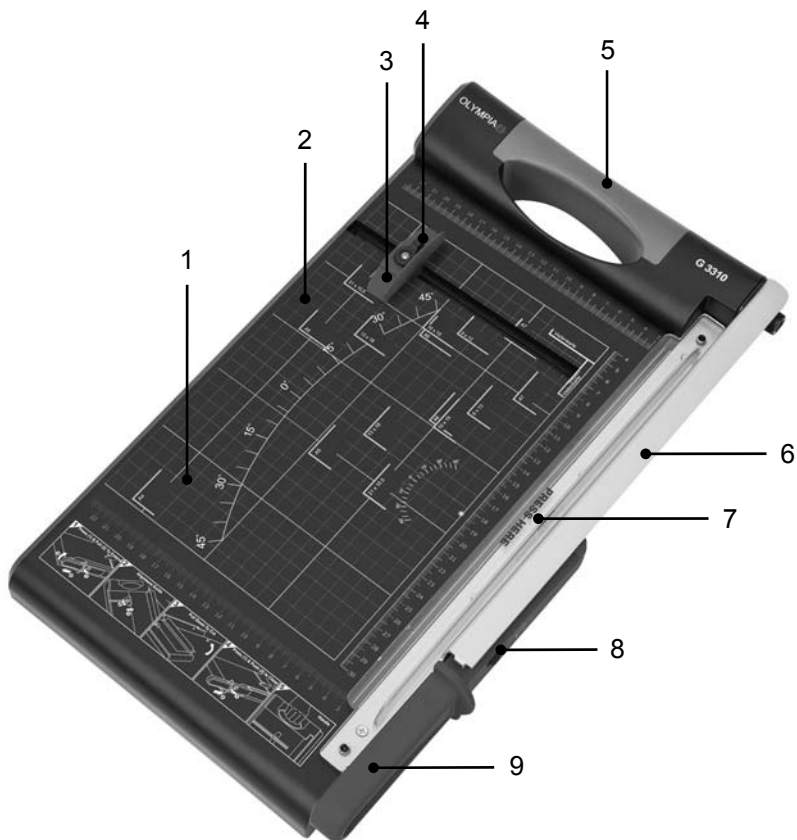

- 1 pracovní plocha
- 2 vizuální polohovací pomůcky (značení pro požadovaný formát)
- 3 posuvná zarážka
- 4 zařízení pro polohování posuvné zarážky
- 5 držadlo
- 6 nůž (čepel z nerez oceli)
- 7 průsvitná přitlačná lišta
- 8 pojistka páky
- 9 rukojeť řezací páky

Obsluha

7. Řezací desku umístěte na stabilní a rovný povrch, stranou pákové řezačky směrem nahoru.

8. Řezací páka je zajištěna na řezací desce. Pro odjištění řezací páky postupujte následovně:

- Pojistku páky stlačte dolů (obr. 1/1).
- Současně táhněte rukojeť řezací páky dopředu (obr. 1/2).
- Řezací páku vytáhněte nahoru (obr. 1/3).

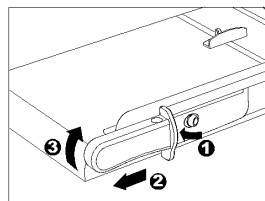

obr. 1

9. Podle potřeby nastavte posuvnou zarážku (obr. 2).

- Otočením do polohy OPEN uvolněte zařízení pro polohování posuvné zarážky.
- Posuňte zarážku.
- Otočte zařízení opět do polohy CLOSE. Otáčet můžete dvěma způsoby: doprava nebo doleva.

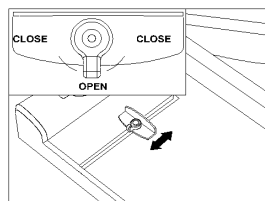

obr. 2

10. Řezání provádějte následovně:

- Řezací páku řezací desky vytáhněte nahoru.
- Materiál, který chcete řezat, zasuňte pod přítlačnou lištu a urovnejte jej podle značení pro požadovaný formát na pracovní ploše. Případně jej posuňte k zarážce.
- Jednou rukou tlačte přítlačnou lištu proti řezanému materiálu (obr. 3/1).

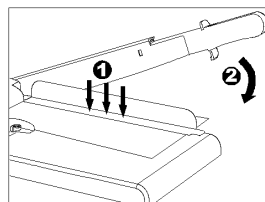

obr. 3

- Druhou rukou seřízněte materiál stlačením řezací páky dolů (obr. 3/2).

11. Po vykonané práci zajistěte z bezpečnostních důvodů řezací páku.

- Řezací páku stlačte úplně dolů.
- Pojistku páky stlačte dolů (obr. 4/1).
- Současně zasuňte rukojeť řezací páky dozadu (obr. 4/2).

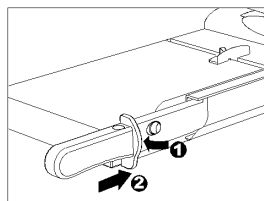

obr. 4

12. Pákovou řezačku přenášejte uchopením za držadlo.

Upozornění: Předem se ujistěte, že je řezací páka zajištěna.

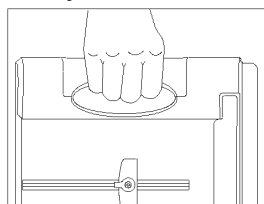

obr. 5

Záruka

PROSÍM, BEZPODMÍNEČNĚ USCHOVEJTE!

Milá zákaznice,

Milý zákazníku,

těší nás, že jste se rozhodla/rozhodl pro pákovou řezačku Olympia. Pokud by se na Vašem přístroji objevil oproti očekávání technický problém, postupujte následovně:

- Záruční doba pro váš přístroj činí 24 měsíců.
- Bezpodmínečně uschovejte doklad o koupi a originální obal.
- Pokud by se vyskytl problém, zavolejte prosím nejprve naši horkou linku:

+49 180 5 007514 (0,14 € za minutu z německé pevné linky)

Náš odborný personál může často poradit telefonicky.

- Pokud závadu nelze odstranit po telefonu, zašlete prosím přístroj v originálním obalu na následující adresu:

Servicecenter Hattingen
Weg zum Wasserwerk 10
D-45525 Hattingen

Záruční opravy mohou být provedeny pouze s přiloženým dokladem o koupi.

Srdečně děkujeme za porozumění.

S přátelským pozdravem

Vaše Olympia Business Systems

Vertriebs GmbH

Opotřebovaný materiál

Pokud je řezná lišta opotřebována, obraťte se prosím na horkou linku..

Diese Bedienungsanleitung dient der Information. Ihr Inhalt ist nicht Vertragsgegenstand.
Alle angegebenen Daten sind lediglich Nominalwerte. Die beschriebenen Ausstattungen und
Optionen können je nach den länderspezifischen Anforderungen unterschiedlich sein.
Wir behalten uns inhaltliche und technische Änderungen vor.